



Fold the instructive sheet and put it inside the color box.

Instructive

FRONT INSTRUCTIVE
YOU MUST PUT IT INSIDE THE COLOR BOX

LUGARES DONDE HACER VALIDA LA GARANTÍA
PLACES WHERE TO MAKE THE WARRANTY VALID

BAJA CALIFORNIA | SUCURSAL TIJUANA
AV. LA ENCANTADA, LOTE #5, PARQUE INDUSTRIAL EL FLORIDO II, C.P. 22244, TIJUANA, B.C. TEL.: 66 4969 5100

CHIHUAHUA | SUCURSAL CHIHUAHUA
AV. SILVESTRE TERRAZAS #128-11, PARQUE INDUSTRIAL BAFAR, CARRETERA MÉXICO CUAUHTÉMOC, C.P. 31415, CHIHUAHUA, CHIH. TEL. 61 4434 0052

COAHUILA | SUCURSAL TORREÓN
CALLE METAL MECÁNICA #280, PARQUE INDUSTRIAL ORIENTE, C.P. 27278, TORREÓN, COAH. TEL.: 87 1209 6823

ESTADO DE MÉXICO | SUCURSAL CENTRO JILOTEPEC
PARQUE INDUSTRIAL No. 1, COL. PARQUE INDUSTRIAL JILOTEPEC, JILOTEPEC, EDO. DE MÉX. C.P. 54257
TEL: 76 1782 9101 EXT. 5728 Y 5102

JALISCO | SUCURSAL GUADALAJARA
AV. ADOLFO B. HORN # 6800, COL: SANTA CRUZ DEL VALLE, C.P.: 45655, TLAJOMULCO DE ZUÑIGA, JAL. TEL.: 33 3606 5285 AL 90

NUEVO LEÓN | SUCURSAL MONTERREY
CARRETERA LAREDO #300, 1B MONTERREY PARKS COLONIA PUERTA DE ANÁHUAC, C. P. 66052, ESCOBEDO, NUEVO LEÓN, N.L. TEL.: 81 8352 8791 / 81 8352 8790

PUEBLA | SUCURSAL PUEBLA
AV PERIFÉRICO #2-A, SAN LORENZO ALMECATLA, C.P. 72710, CUAUTLACINGO, PUE. TEL.: 22 2282 8282 / 84 / 85 / 86

SINALOA | SUCURSAL CULIACÁN
AV. JESÚS KUMATE SUR #4301, COL. HACIENDA DE LA MORA, C.P. 80143, CULIACÁN, SIN. TEL.: 66 7173 9139 / 66 7173 8400

TABASCO | SUCURSAL VILLAHERMOSA
CALLE HELIO LOTES 1, 2 Y 3 MZ. #1, COL. INDUSTRIAL, 2A ETAPA, C.P. 86010, VILLAHERMOSA, TAB. TEL.: 99 3353 7244

YUCATÁN | SUCURSAL MÉRIDA
CALLE 33 #600 Y 602, LOCALIDAD ITZINCAB Y MULSAY, MPIO. UMÁN, C.P. 97390, MÉRIDA, YUC. TEL.: 99 9912 2451

Importado por / Imported by **Truper, S.A. de C.V.** Parque Industrial 1, Parque Industrial Jilotepec, Jilotepec, Edo. de Méx. C.P. 54257 Made in/Hecho en China, Tel.: 76 1782 9100.

www.truper.com
06-2022

VOLTECK
LAIT

46343
COL-101L

Farol
Lantern

LED

⚠️ ADVERTENCIA Antes de instalar, interrumpa el paso de energía mediante el interruptor de circuito o fusible. Asegúrese que el circuito no esté energizado y que el área esté libre de humedad antes de iniciar la instalación.

⚠️ WARNING Before starting the installation, turn off the power by removing a fuse or by the circuit-breaker box. Make sure the circuit is not energized and that the area is free of humidity.

Contenido:
1 Farol
Accesorios de montaje

Content:
1 Lantern
Mounting accessories

Especificaciones:

Tensión: 120 V-
Frecuencia: 60 Hz
Corriente: 70 mA
Potencia: 8 W
Tiempo de vida: 15 000 h
Tipo de fuente de luz: LED x 14
Flujo luminoso: 290 lm
Temperatura de color: 3 000 K
IP44



Specs:

Voltage: 120 V -
Frequency: 60 Hz
Current: 70 mA
Power: 8 W
Life time: 15 000 h
Light source type: LED x 14
Luminous flux: 290 lm
Color temperature: 3 000 K
IP44

Consumo de energía eléctrica

Consumo de energía: **192 Wh/día**
Por unidad de tiempo en condiciones normales de operación del aparato.

Electric power consumption

Energy consumption: **192 Wh/day**
Per unit of time under normal operating conditions of the device.

Consumo de energía en espera: **No aplica**
En unidad de tiempo del aparato.

Standby Power Consumption: **Does not apply**
In unit of device time.

Con base en 24 horas de uso continuo

Based on 24 hours of continuous use

AVISO Utilizar sólo piezas de repuesto originales suministradas o aprobadas por el proveedor.

NOTICE Use only original spare parts from the manufacturer or approved by the manufacturer.



IMPORTANT:
INSTRUCTION SHEET MUST BE PRINTED ON REGULAR PAPER IN PANTONE BLUE 072 C INK.

TECHNICAL DATA

Packaging: **Instructive**

Dimensions: **21.5 x 27.8 cm**

 **PANTONE Blue 072 C**

INKS & die cuts

 **CUT-LINE**
(Do not print)
 **BENT-LINE**
(Do not print)

IMAGES / LINKS

ARTWORK SET
Confidential Information
TRUPER

SOFTWARE: Illustrator CC
MAC & PC Platform compatible

INSTRUCTIVE
BACK YOU MUST PUT IT INSIDE THE COLOR BOX

INSTRUCTIVO
LEA ESTAS INSTRUCCIONES ANTES DE INSTALAR:

Instalación:

1. Desconectar la energía eléctrica.
2. Retire las tuercas (A) de la base (B) para liberar la barra de montaje. (Fig. 2)
3. Fijar la barra de montaje al techo. Conectar los cables del tomacorriente a los cables de la unidad (C) respetando la identificación de los conductores: Línea a Línea; Neutro a Neutro; Tierra a Tierra. (Fig. 3)
4. Colocar la unidad (A) en los tornillos y fijarlos con las tuercas ciegas que vienen adjuntas. (Fig. 4) El espacio entre la base y la superficie se debe sellar con material para calafatear en exteriores.
5. Colorcar el farol en la base colgante. (Fig. 5)
6. Conectar la energía eléctrica.

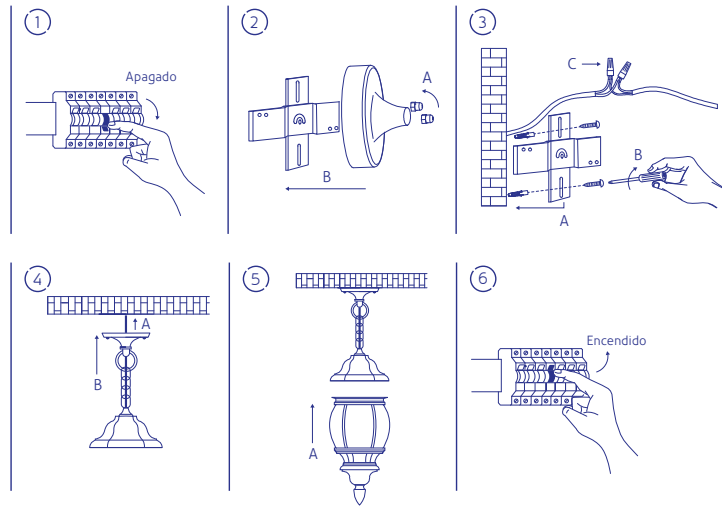

LIMPIEZA

- 1) Limpiar con un trapo absorbente y suave.
- 2) Las manchas de agua se pueden eliminar con agua fría y jabón de manos líquido (No aplicar fuerza).
- 3) Las huellas digitales se pueden eliminar puliendo con un trapo absorbente y suave.
- 4) No usar abrasivos fuertes, detergentes o cualquier producto que contenga amoníaco.
- 5) Tenga cuidado de no destopillar, rallar o dañar el recubrimiento.

INSTRUCTIVE
READ THESE INSTRUCTIONS BEFORE INSTALLING:

Installation:

1. Disconnect electrical power.
2. Remove the nuts (A) from the base (B) to release the mounting bar. (Fig. 2)
3. Attach the mounting bar to the ceiling. Connect the cables from the outlet to the unit cables (C) respecting the identification of the conductors: Line to Line; Neutral to Neutral; Earth to Earth. (Fig. 3)
4. Place the unit (A) on the screws and fix them with the attached cap nuts. (Fig. 4) The space between the base and the surface should be sealed with exterior caulking material.
5. Color the lantern on the hanging base. (Fig. 5)
6. Connect the electrical power.

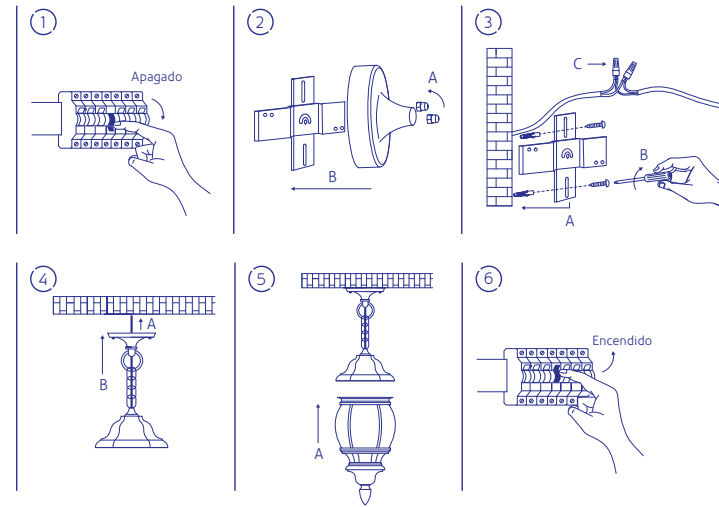

CLEANING

- 1) Clean with a soft absorbent cloth.
- 2) Water stains can be removed with cold water and liquid hand soap (Do not apply force).
- 3) Fingerprints can be removed by polishing with a soft, absorbent cloth.
- 4) Do not use strong abrasives, detergents or any product that contains ammonia.
- 5) Be careful not to chip, grate or damage the coating.

IMPORTANT:
INSTRUCTION SHEET MUST BE PRINTED ON REGULAR PAPER IN PANTONE BLUE 072 C INK.

TECHNICAL DATA	Packaging: Instructive	 PANTONE Blue 072 C	INKS & die cuts  CUT-LINE (Do not print)  BENT-LINE (Do not print)  (Do not print)	IMAGES / LINKS	ARTWORK SET Confidential Information TRUPER ® SOFTWARE: Illustrator CC MAC & PC Platform compatible
	Dimensions: 21.5 x 27.8 cm				